

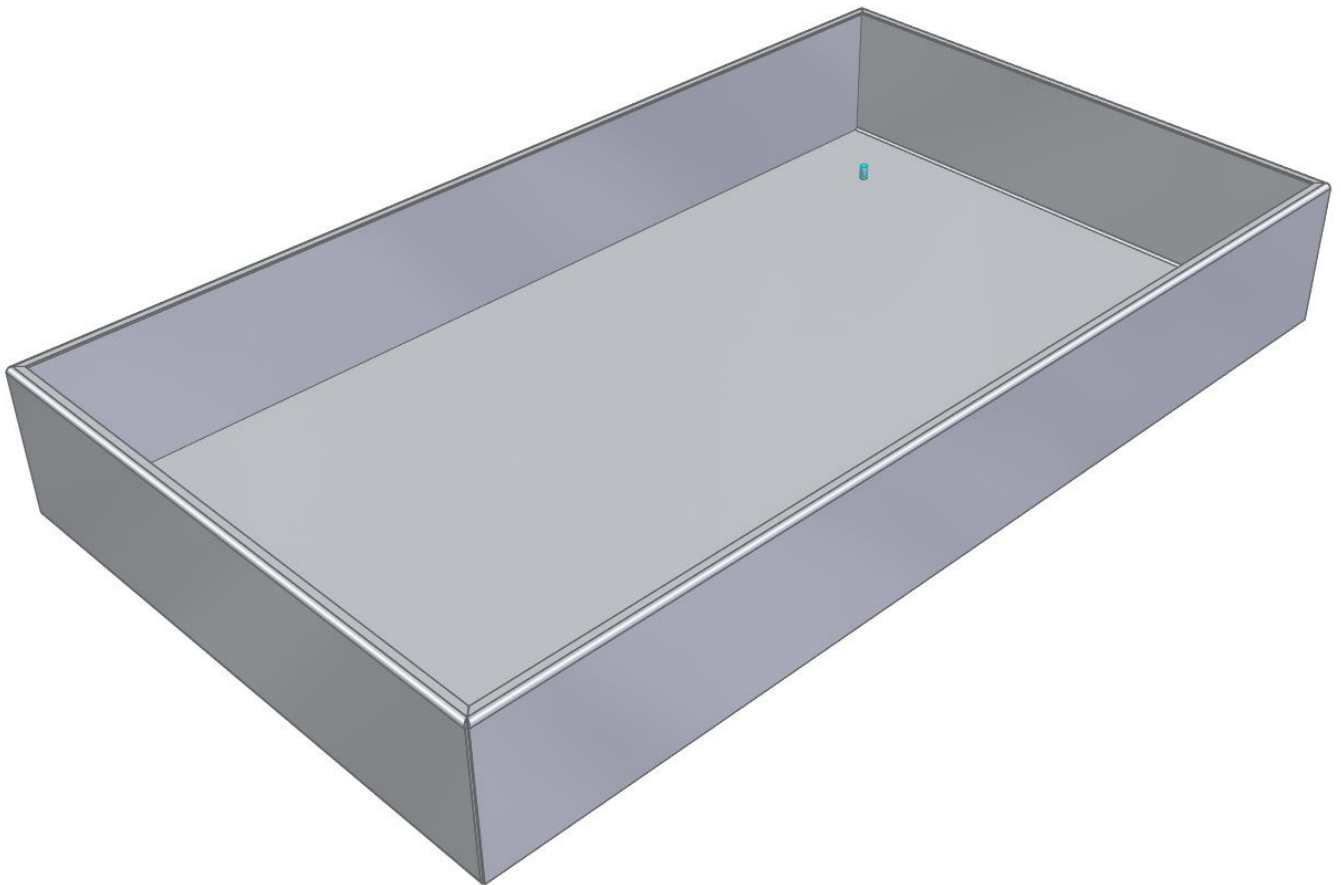

HYDRAULIC COMPONENTS



Ölwannen

für HYTANX® und BNK-Behälter / for HYTANX® and BNK tanks

Ölwannen für Stahlbehälter

Oil pans for steel tanks

- Ölwannen aus Stahl (S235JR)
(auf Anfrage auch andere Materialien)
 - Volumen entspricht dem Nutzvolumen des Behälters
 - Bis 400L Volumen
(andere Größen auf Anfrage)
 - Mineralölfest grundiert
 - Dichtheitsgeprüft nach WHG
- Oil sump pans made of steel (S235JR)
(other materials available on request)
 - Volume corresponds to the usable volume of the tank
 - Up to 400L
(other sizes on request)
 - Mineral oil resistant primed
 - Leak tested according to WHG

Ohne Füße

Without feet

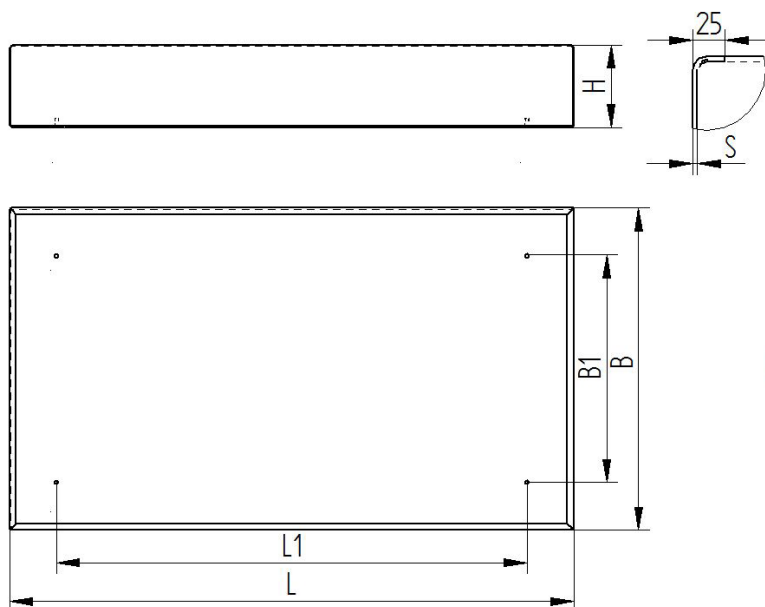

Mit Füße

With feet

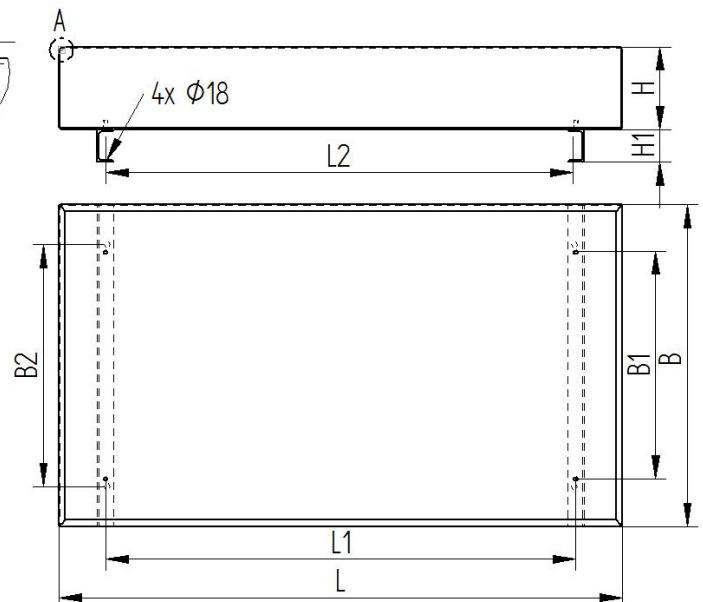

Ölwanne für Hytanx® / DIN-Behälter

Größe Size	Abmessungen (mm)									Nutzvol. (Ltr.)	Gewicht ohne Fuß (Kg)	Gewicht mit Fuß (Kg)
	L	L1	L2	B	B1	B2	H	H1	S			
63	700	428	420	600	318	365	200	100	3	74	22	30
100	850	553	545	700	414	460	200	100	3	105	29	38
160	1000	730	722	800	544	590	200	100	3	160	36	47
200	1100	820	812	850	594	640	220	100	3	200	42	54
250	1250	930	922	1000	644	690	200	100	3	250	50	64
300	1400	1128	1120	900	654	700	250	100	3	300	57	69
400	1720	1434	1426	980	689	735	250	100	3	400	72	87
630	1810	1274	1426	1190	845	945	300	100	4	630	93	112
800	2410	1774	1923	1190	800	900	300	100	4	800	110	138
1000	2420	1774	1926	1380	965	1065	300	100	4	1000	123	155
1250	2380	1774	1926	1770	1235	1335	300	100	4	1250	156	184
1600	2760	1774	1926	2070	1330	1805	300	100	4	1600	280	310
2000	3200	2070	2272	2250	1450	1985	300	100	6	2000	420	470